

ハンドプレス T-3

1TON ハンドトルグプレス T-3 型

パワーの必要な曲げ、かしめ、圧入、
刻印加工に適したハンドプレス

- ・ 下死点設定ができ精密作業が可能
- ・ 小さな力で大きな力を出すトルグ方式採用
- ・ 摺動部はメタルを使用
- ・ ラム回り止め機構付
- ・ ハンドルは左右どちらにも取付可能
- ・ ロードセルを付けることにより作業ミス減少、
荷重管理が可能
- ・ スライドテーブル付、インデックステーブル付等、
特殊対応可能



全体図

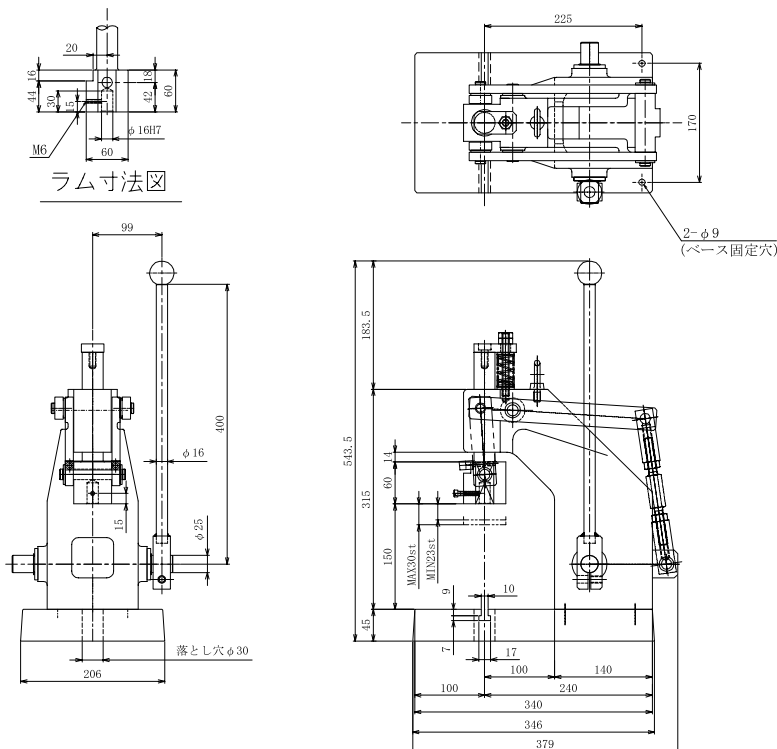

T-3 型

加圧能力	1000kg
ストローク長さ	23mm ~ 30mm
オープンハイト	150mm
シャンク寸法	Φ16×26Lmm
重量	38kg