

ハープレス

BH-35/BH-55/BH-80

BHL-35/BHL-55/BHL-80

- ・標準プレス機のヘッド部のみのプレス機
- ・専用機への組込が容易
- ・ダイハイト、ボルスター寸法の自由設計が可能
- ・X・Y方向から材料を送ることができるため
金型内での組合せ加工が可能

※画像はBH-80です。

※仕様はお客様に応じて製作できますので別途ご相談ください。



全体図 (BH-55)

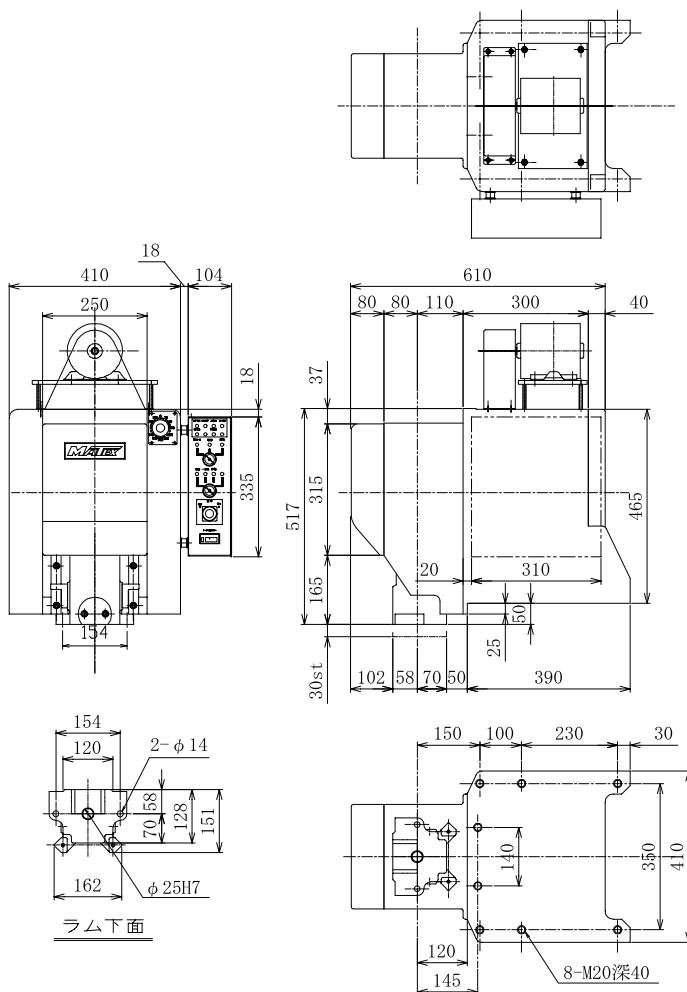

※本仕様は改良のため、予告なしに変更する事があります。