

ダイニングプレス BD-5

- ・高精度、耐久性に優れた高品質プレス機
- ・駆動部を下部に収納 板金、フィルム加工等幅広い分野に対応
- ・駆動部・回転部はベアリング機構、ポスト部はメタル使用
- ・下死点設定は電動アジャスト方式を採用
- ・コントローラーはタッチパネルを採用
- ・外部設備との接続で、オートスタート・ストップ、ミスパイ・送りミス等、異常検出ソフト内蔵
- ・異常検出で安全対策を装備したプレス機

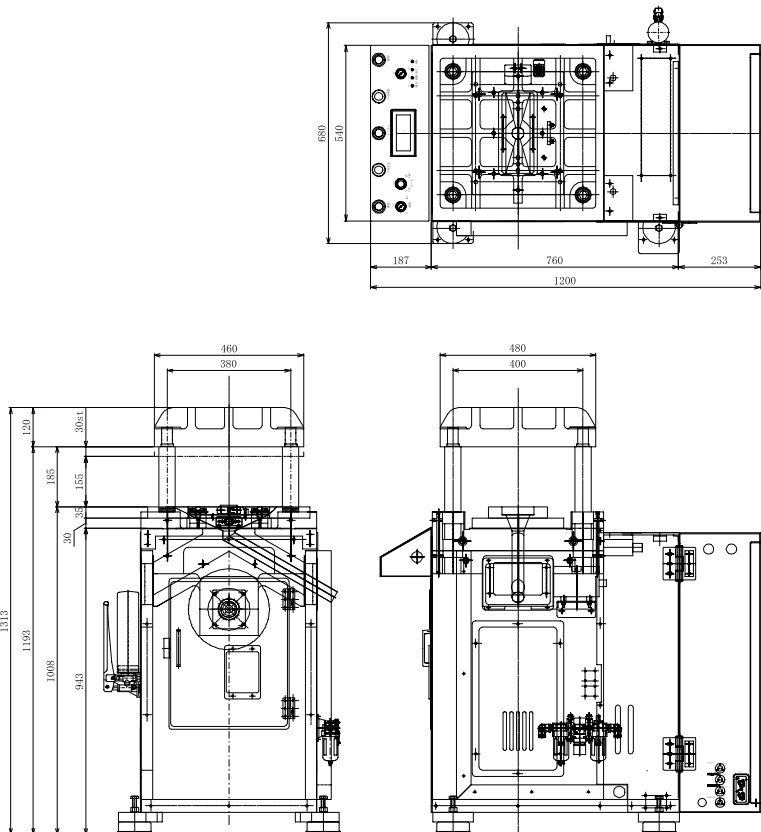

全体図



BD-5 型

加圧能力	49kN(5トン [5ton])
ストローク長さ	30mm
ストローク数	200spm(BLタイプ 120spm)
ダイハイト	220mm(自由設計)
スライド調整量	5Lmm
ボルスター寸法	280×280×40mm
モーター	三相 20V 1.5kW
クラッチブレーキ	コンビネーション型エアーフリクション
給油装置	手動グリス
バランサー	コンプレッションスプリング方式
工程	寸動、安全一工程、連続
重量	1000kg