

ロータリーテーブル付 プレス

AR-3/AR-5/AR-10 Rシリーズ

- ・ローラーギヤーインデックスを採用し、低騒音・高速・高精度を実現
- ・供給ユニット・取出ユニット等が簡単に取付可能で専用機として使用できるベースマシン
- ・プレス用のロータリーテーブルとして開発し、荷重によるタワミの少ない高精度インデックスマシン



全体図 (AR-5)

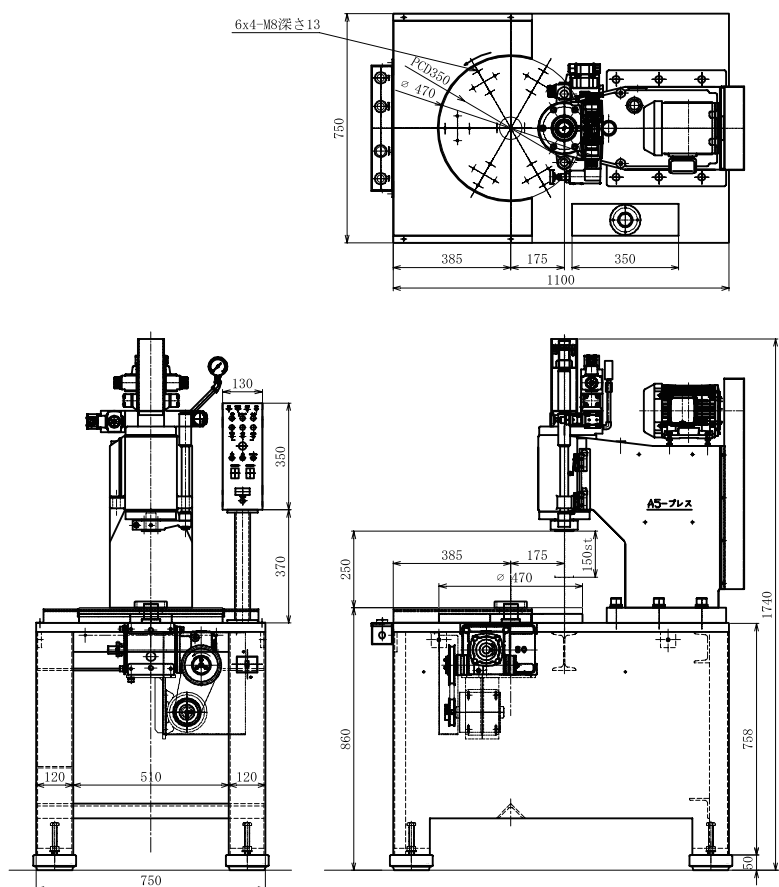

※画像は AR-5 です。AR-3, AR-10 もございます。

AR-5 型

加圧能力	49kN
ストローク長さ	150mm
ダイハイト	250mm
スライド調整量	20mm
シャンク寸法	φ32×60Lmm
テーブル径	φ470
P.C.D	φ350
分割数	4・6・8・12
停止精度	±0.02°
サイクルタイム	1.5 ~ 10.0sec(プレス時間は別)
プレスモーター	1.5kW
インデックスモーター	200W
工程	手動、一工程、連続